

Controle do motor Magneti Marelli IAW 4SF ou IAW 4DF sem Computador de bordo e imobilizador no painel

Palio
Siena
Strada
1.4 08V
Flex

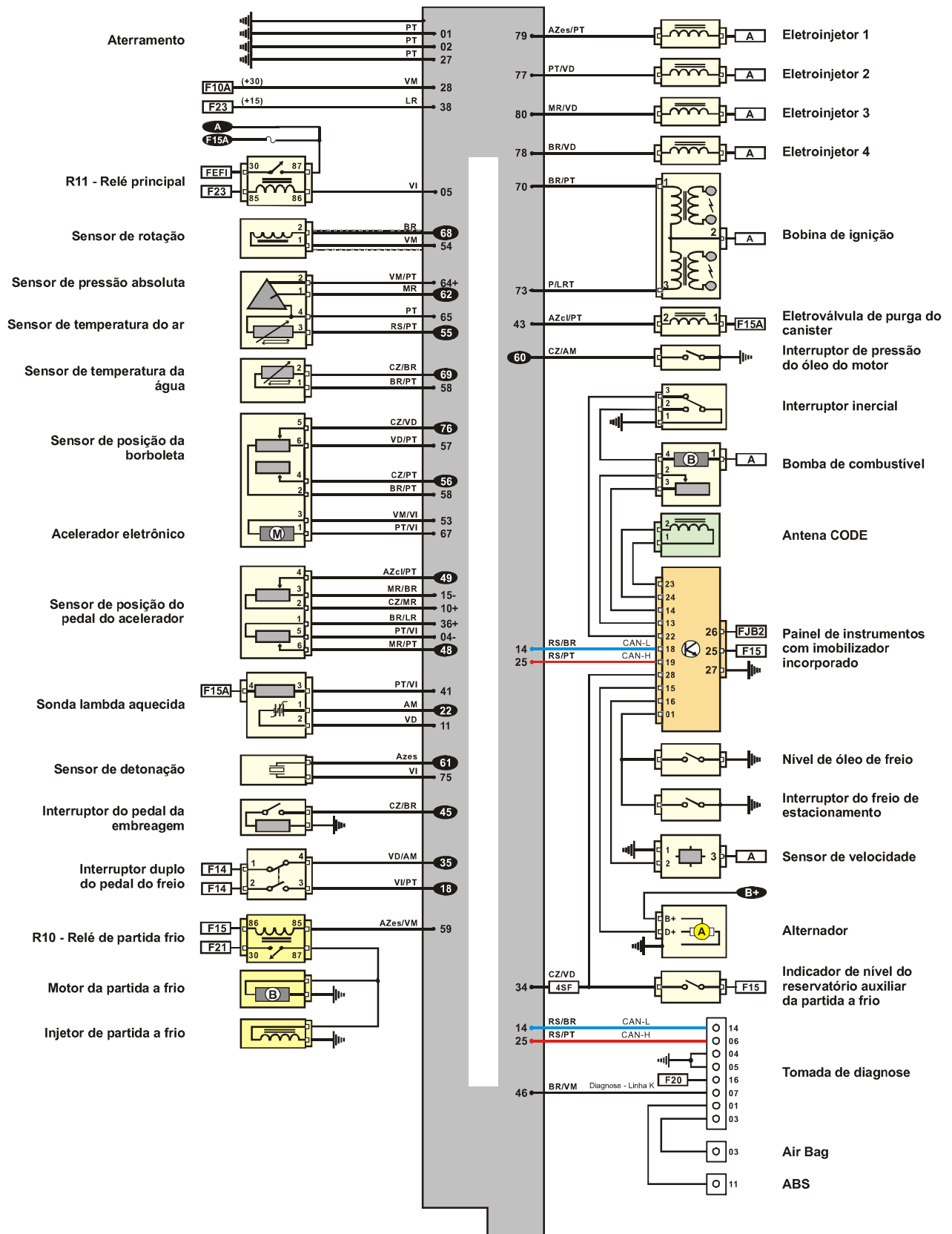

Produzido por Ciclo Engenharia Ltda - 62-3942-3939 vendas@cicloengenharia.com.br - proibida a reprodução - eventuais erros ou defeitos de fabricação favor comunicar vendas@cicloengenharia.com.br

Controle do motor Magneti Marelli IAW 4SF ou IAW 4DF sem Computador de bordo e imobilizador no painel

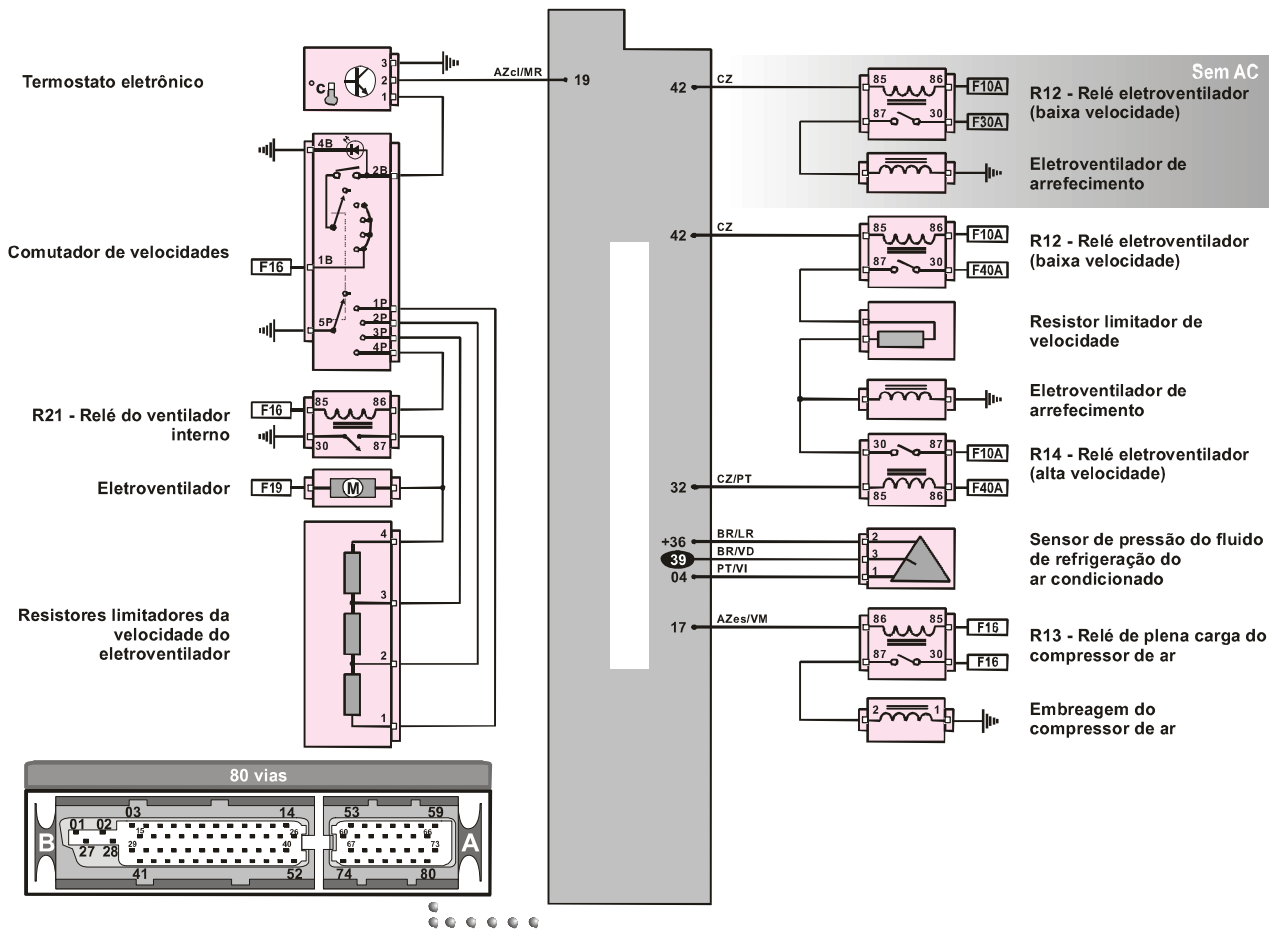

Produzido por Ciclo Engenharia Ltda - 62-3942-3939 vendas@cicloengenharia.com.br - proibida a reprodução - eventuais erros ou defeitos de fabricação favor comunicar vendas@cicloengenharia.com.br

Controle do motor Magneti Marelli IAW 4SF ou IAW 4DF sem Computador de bordo e imobilizador no painel

Pin-out da unidade de controle do motor

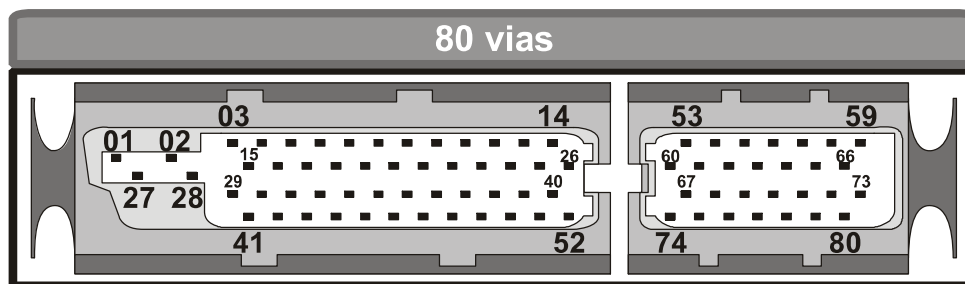

Palio
Siena
Strada

1.4 08V
Flex

Term. Descrição

- 01 Aterramento
- 02 Aterramento
- 04 Sensor de posição do pedal acelerador pino 5
Sensor de pressão do fluido de refrigeração do ar condicionado pino 1
- 05 Relé R11 principal da injeção pino 86
- 10 Sensor de posição do pedal acelerador pino 2
- 11 Sonda lambda aquecida pino 2
- 14 CAN-L
Painel de instrumentos pino 18
Tomada de diagnose pino 14
- 15 Sensor de posição do pedal acelerador pino 3
- 17 Relé R13 do ar condicionado pino 86
- 18 Interruptor duplo do pedal de freio pino 3
- 19 Solicitação de ar condicionado (termostato eletrônico pino 2)
- 22 Sonda lambda aquecida pino 1
- 25 CAN-H
Painel de instrumentos pino 19
Tomada de diagnose pino 6
- 27 Aterramento
- 28 Positivo de bateria - linha 30 protegida pelo fusível F10A
- 32 Relé R14 da 2ª velocidade do ventilador do radiador pino 85
- 34 Interruptor de nível do reservatório de partida a frio pino 1, somente IAW 4SF
- 35 Interruptor duplo do pedal de freio pino 4
- 36 Sensor de posição do pedal acelerador pino 1
Sensor de pressão do fluido de refrigeração do ar condicionado pino 2
- 38 Positivo pós chave de ignição - linha 15 protegida pelo fusível F23
- 39 Sensor de pressão do fluido de refrigeração do ar condicionado pino 3
- 41 Sonda lambda aquecida pino 3
- 42 Relé R12 da 1ª velocidade do ventilador do radiador pino 85
- 43 Eletroválvula de purga do canister pino 1
- 45 Interruptor do pedal de embreagem pino 2
- 46 Tomada de diagnose pino 7
- 48 Sensor de posição do pedal acelerador pino 6
- 49 Sensor de posição do pedal acelerador pino 4

Controle do motor Magneti Marelli IAW 4SF ou IAW 4DF sem Computador de bordo e imobilizador no painel

Pin-out da unidade de controle do motor

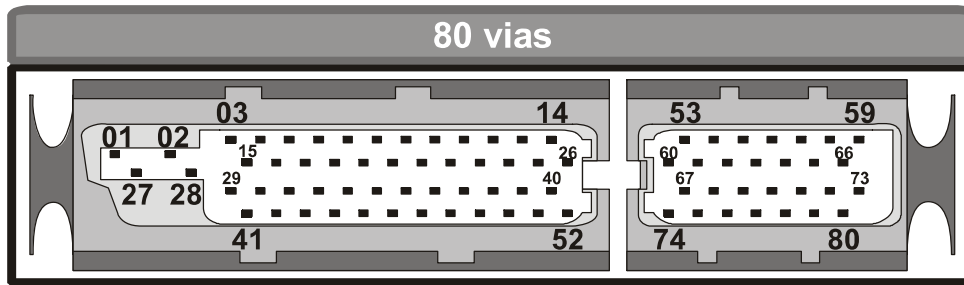

Palio
Siena
Strada

1.4 08V
Flex

Term. Descrição

- 53 Acelerador eletrônico pino 3
- 54 Sensor de rotação pino 1
- 55 Sensor de temperatura do ar pino 2
- 56 Sensor de posição da borboleta pino 4
- 57 Sensor de posição da borboleta pino 6
- 58 Sensor de posição da borboleta pino 2
- 59 Sensor de temperatura da água pino 1
- 60 Relé R10 da partida a frio pino 85
- 61 Interruptor da pressão do óleo do motor pino 1
- 62 Sensor de detonação pino 1
- 64 Sensor de pressão absoluta pino 4
- 65 Sensor de pressão absoluta pino 3
- 67 Sensor de pressão absoluta e temperatura do ar pino 1
- 68 Acelerador eletrônico pino 1
- 69 Sensor de rotação pino 2
- 70 Sensor de temperatura da água pino 2
- 73 Bobina de ignição pino 1
- 75 Bobina de ignição pino 3
- 76 Sensor de detonação pino 2
- 77 Sensor posição borboleta pino 5
- 78 Eletroinjeter 2 pino 1
- 79 Eletroinjeter 4 pino 1
- 80 Eletroinjeter 1 pino 1
- 81 Eletroinjeter 3 pino 1

Produzido por Ciclo Engenharia Ltda - 62-3942-3939 vendas@cicloengenharia.com.br - proibida a reprodução - eventuais erros ou defeitos de fabricação favor comunicar vendas@cicloengenharia.com.br