

Marca : VOLKSWAGEN - GOLF GL 1.8 Mi

Sistema : DIGIFANT 1.82

Versão Arquivo :

DIGIFANT 1.82 **1/3**

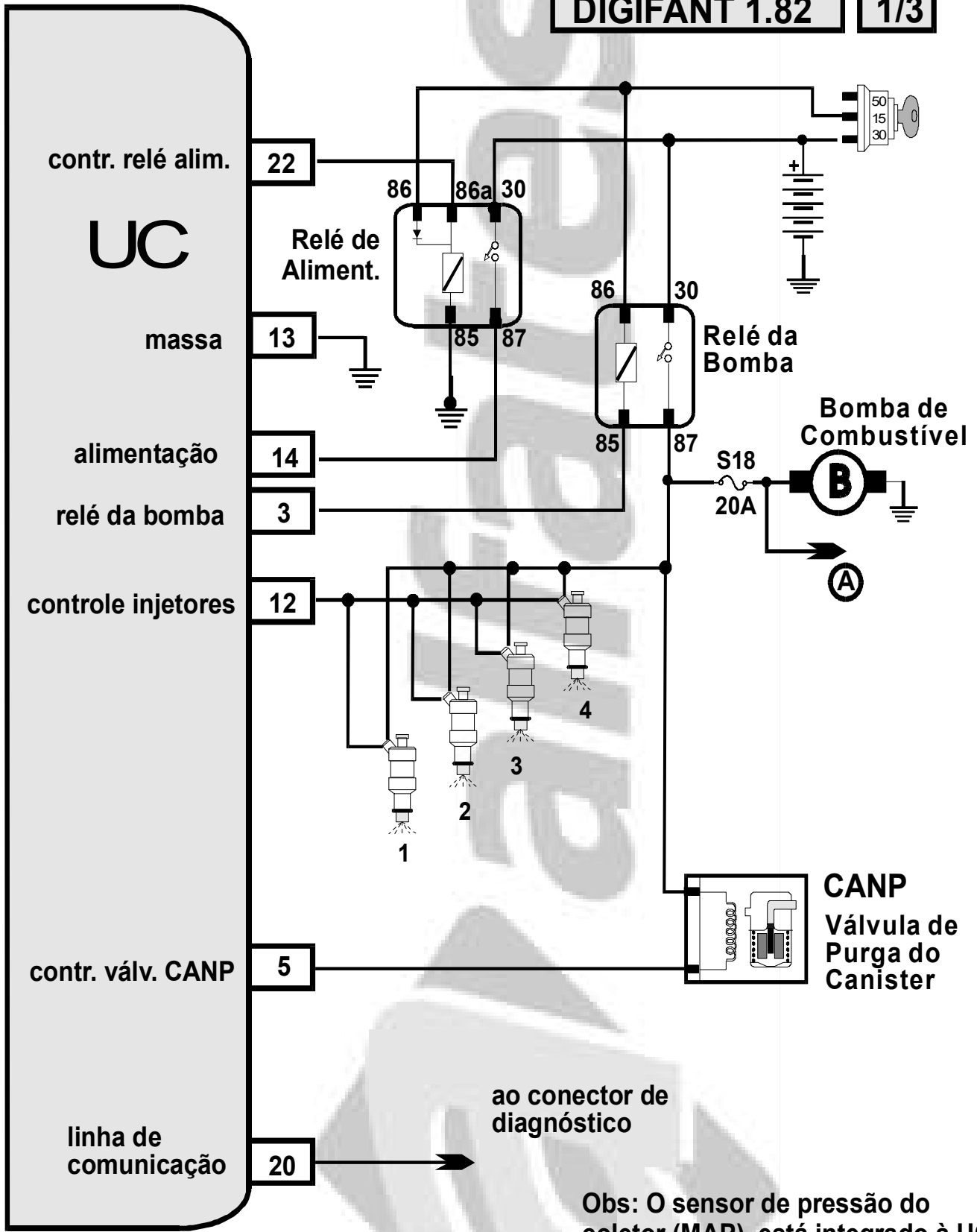

Obs: O sensor de pressão do coletor (MAP), está integrado à UC